

# Bedienungsanleitung User Manual

## SPS 2400 Professional Stereo Power System

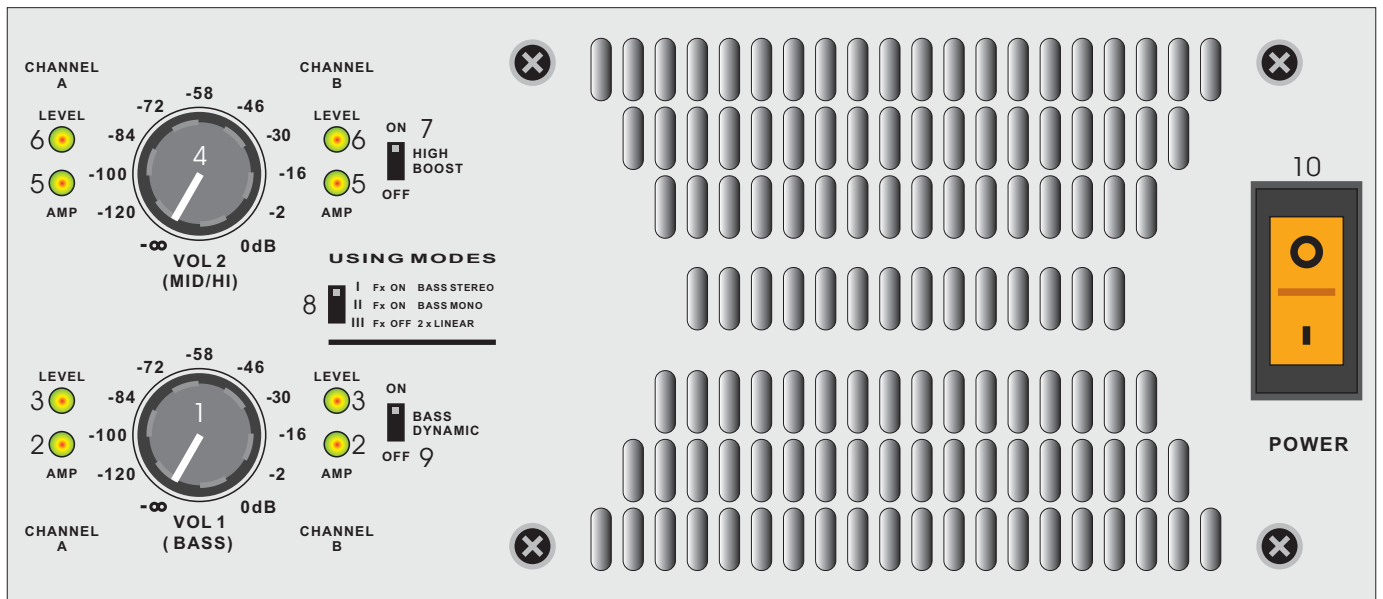

**K.M.E.**



## Bedienfeld

### Endstufe 2 x 600 W (BASS):

- 1 Lautstärkeregler
- 2 3-Farben-LED AMP (Kanäle A u. B) :  
grün Endstufe an  
orange Endstufe wegen zu hoher Temperatur abgeschalten  
rot Endstufe abgeschalten - Protect Modus
- 3 3-Farben-LED LEVEL (Kanäle A u. B) :  
grün Signal liegt an (Indikator)  
orange Nennpegel  
rot Eingangspegel zu hoch

### Endstufe 2 x 400 W (MID/HIGH):

- 4 Lautstärkeregler
- 5 3-Farben-LED AMP (Kanäle A u. B) :  
grün Endstufe an  
orange Endstufe wegen zu hoher Temperatur abgeschalten  
rot Endstufe abgeschalten - Protect Modus
- 6 3-Farben-LED LEVEL (Kanäle A u. B) :  
grün Signal liegt an (Indikator)  
orange Nennpegel  
rot Eingangspegel zu hoch

- 7 Schalter für Höhenanhebung HIGH BOOST
- 8 Schalter zur Auswahl einer von 3 Betriebsarten
- 9 Schalter für pegelabhängige Basskorrektur BASS DYNAMIC
- 10 Netzschalter POWER

## Control Panel

### poweramp 2 x 600 watts (BASS):

- 1 volume control
- 2 3-colors-LED AMP (channels A and B) :  
green poweramp on  
orange poweramp off, temperature to high  
red poweramp off - protect mode
- 3 3-colors-LED LEVEL (channels A and B) :  
green input signal comes in (indicator)  
orange nominal level of input signal  
red input level to high

### poweramp 2 x 400 watts (MID/HIGH):

- 4 volume control
- 5 3-colors-LED AMP (channels A and B) :  
green poweramp on  
orange poweramp off, temperature to high  
red poweramp off - protect mode
- 6 3-colors-LED LEVEL (channels A and B) :  
green input signal comes in (indicator)  
orange nominal level of input signal  
red input level to high

- 7 switch for HIGH BOOST
- 8 switch for selection of using mode (3 modes available)
- 9 switch for BASS DYNAMIC
- 10 mains switch POWER

Kanäle  
A u. B /

channels  
A and B

symmetrischer  
Anschluß XLR-  
Buchsen /

balanced  
connection  
of XLR

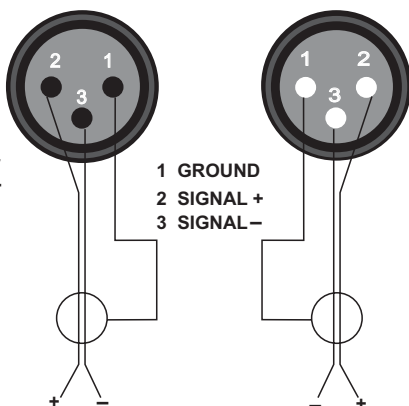

Kanäle  
A u. B /

channels  
A and B

unsymmetrischer  
Anschluß XLR-  
Buchsen /

unbalanced  
connection  
of XLR

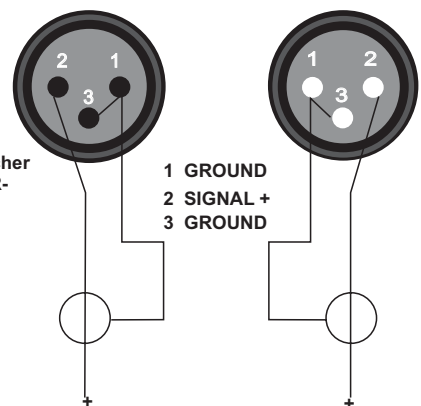

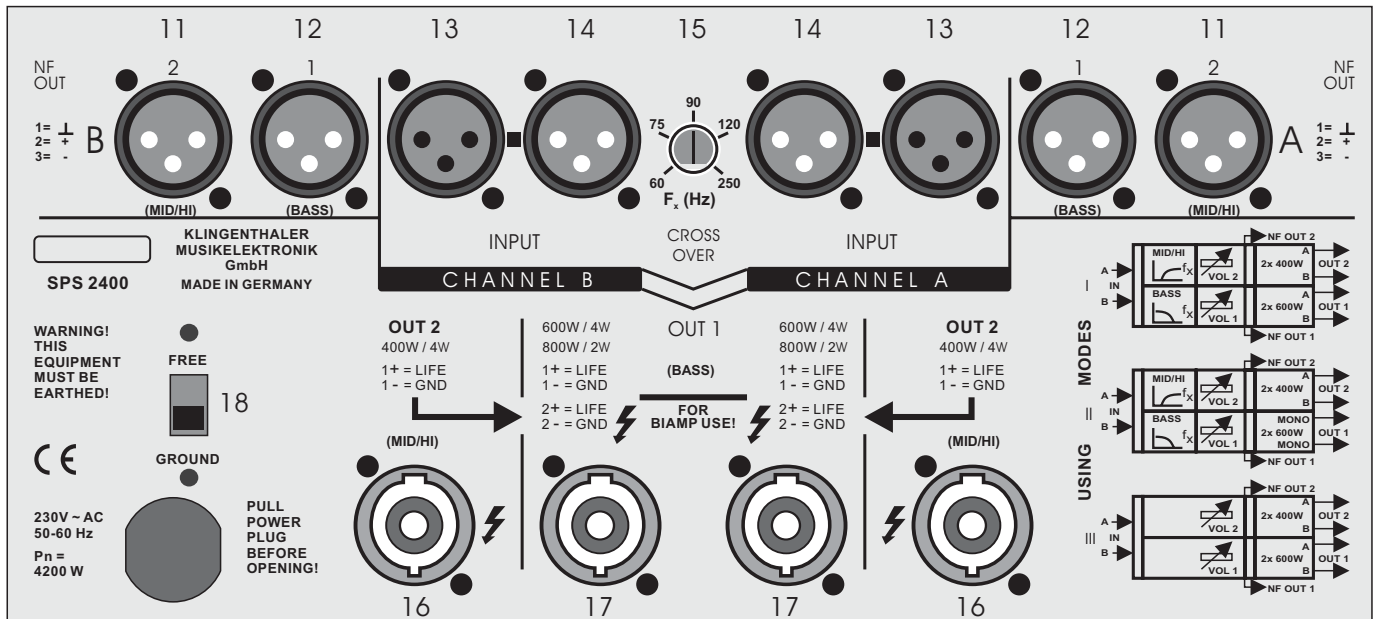

## Anschlußfeld

Eingänge (Kanäle A und B):

- 13 symmetrischer XLR-Input (female)
- 14 symmetrischer XLR-Output (parallel zu Input für Weiterschleifen)

NF-Ausgänge (Kanäle A und B):

- 11 symmetrischer XLR-Output NF OUT 2 (MID/HI)
- 12 symmetrischer XLR-Output NF OUT 1 (BASS)

Frequenzregler für internes 24 dB - Crossover

- 15 Frequenzregler für Trennfrequenz BASS zu MID/HI stufenlos im Bereich von 60 ... 250 Hz

Leistungsausgänge (Kanäle A und B):

- 16 Speakon Ausgang OUT 2 (MID/HI) 400 Watt / 4 Ohm
- 17 Speakon Ausgang OUT 1 (BASS) 600 Watt / 4 Ohm

Ground/Free

- 18 Schalter zum Trennen der Schaltungsmasse vom Gehäuse

*Hinweis: Der Ausgang OUT 1 ist für BIAMP-Betrieb geeignet, d.h. an Anschluß 2 der Speakon Buchse liegt das Ausgangs-Signal von OUT 2 an (pro Kanal 400 Watt / 4 Ohm). Nähere Erläuterung zu BIAMP-Betrieb in dieser Bedienanleitung.*

*Die Belegungen der Anschlußbuchsen ist an der SPS 2400 für eine leichtere Bedienbarkeit aufgedruckt. Ebenso erleichtern aufgedruckte Blockschaltbilder den Überblick bei der Nutzung der verschiedenen Betriebsarten.*

## Connection Panel

Inputs (channels A and B):

- 13 balanced XLR-input (female)
- 14 balanced XLR-output parallel for slave out)

NF-outputs (channels A and B):

- 11 balanced XLR-output NF OUT 2 (MID/HI)
- 12 balanced XLR-output NF OUT 1 (BASS)

Frequency control for internal 24 dB crossover

- 15 control for adjusting the crossover frequency from BASS to MID/HI continuous in the range of 60 ... 250 Hz

Power-outputs (channels A and B):

- 16 speakon output OUT 2 (MID/HI) 400 watts / 4 ohms
- 17 speakon output OUT 1 (BASS) 600 watts / 4 ohms

GROUND/FREE

- 18 switch ground/free for disconnect ground from casing

*Attention: The output OUT 1 can be used in BIAMP-mode, that means: On the connection 2 of the speakon you get the signal from OUT 2 (per channel 400 watts / 4 ohms). For more details to BIAMP-use see in this manual.*

*The connection schemes are printed on the SPS 2400 for easy use. Also you can better understand the various possibilities of use in the 3 using modes by printed block-diagrams.*

## Betriebsarten / USING MODES

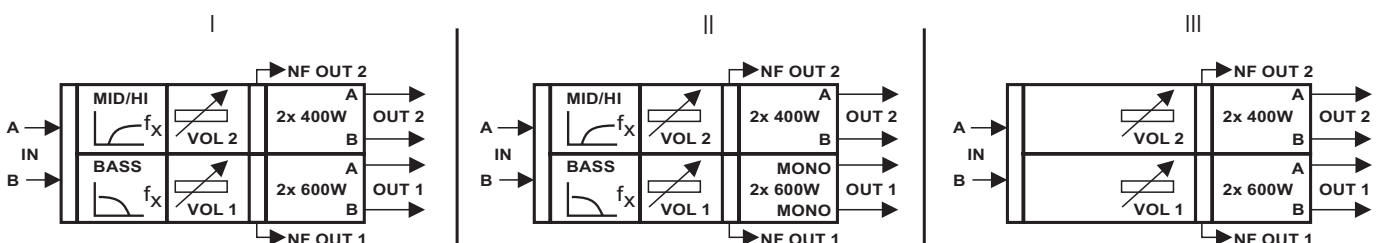

## Allgemeine Daten

- kompaktes Stereo-Power-System in 19", 3 HE mit 2 internen Stereoendstufen (lüftergekühlt)
- 2 x 600 Watt/ 4 Ohm oder 2 x 800 Watt/ 2 Ohm + 2 x 400 Watt/ 4 Ohm Ausgangsleistung
- internes stufenlos regelbares und schaltbares 24 dB Aktiv-Crossover (60 ... 250 Hz)
- Eingänge (XLR, 0dB, symmetrisch) mit XLR-Weiterschleifmöglichkeit, Eingänge auch unsymmetrisch nutzbar
- Betriebsartenwahlschalter für 3 Betriebsmodi;
- NF OUT 1 und 2 (XLR, symmetrisch) für weitere Anschlussmöglichkeiten (z.B. Leistungsaufstockungen)
- 4 SPEAKON-(Leistungs-)Ausgänge
- ständig wirksame Subsonic-Filter verhindern unnötige Belastung der angeschlossenen Boxen durch (unhörbare) tieffrequente Signale
- Vorstufen- und Endstufenlimiter verhindern Verzerrungen
- Bass-Dynamic schaltbar
- High Boost schaltbar
- Einschaltverzögerung; Ausgänge kurzschlussfest; Einschaltstrombegrenzung;
- Gleichspannungsschutzschaltung
- SPS 2400 geeignet für BIAMP-Nutzung (an OUT 1)

## Anschlusshinweise

### **1. Ausgang OUT 1 (17) CHANNEL A / B**

Schließen Sie hier an diesen SPEAKON-Buchsen Ihre Lautsprecherboxen mit mindestens je 600W Belastbarkeit bei einer Impedanz von 4 Ohm an. Hier schließen Sie ebenfalls Ihre Boxen mit einem 4-adrigen SPEAKON-Kabel an, wenn Sie das SPS 2400 im BIAMP-Betrieb nutzen wollen.

**Hinweis: In dieser Bedienanleitung ist ein Blockschaltbild integriert und einige Beispiele für den Betrieb in den unterschiedlichen Betriebsarten sind schematisch dargestellt, um ein gute und schnelle Übersicht über die vielfältigen Möglichkeiten des SPS 2400 zu erreichen.**

### **2. Ausgang OUT 2 (16) CHANNEL A / B**

Schließen Sie hier an diesen SPEAKON-Buchsen Ihre Lautsprecherboxen mit mindestens je 400W Belastbarkeit bei einer Impedanz von 4 Ohm an.

### **3. Eingang INPUT (13) CHANNEL A / B**

Diesen XLR-Eingang nutzen Sie in allen Betriebsarten zum Einspeisen Ihres Musiksignales. Er ist elektronisch symmetrisch (0dB). Es kann jedoch auch unsymmetrisch angeschlossen werden (vgl. Schema).

### **4. Weiterschleifen des Eingangssignales (14)**

An diesen beiden XLR-Buchsen können Sie Ihr original Eingangssignal 1 : 1 weiterschleifen. Sie liegen zu zum Input (13) parallel.

### **5. Ausgänge NF OUT 2 (11) CHANNEL A / B**

An diesen XLR-Buchsen (symmetrisch) wird das NF-Signal zur Ansteuerung der internen Endstufe 2 parallel herausgeführt. Abhängig vom Betriebsmode: linear (MODE III) oder als MID/Hi-Signal (MODE I/II) nach dem Crossover

## General Datas

- compact stereopowersystem 19" and 3 HE with 2 internal stereopoweramps (fancooled)
- 2 x 600 watts/ 4 ohms or 2 x 800 watts/ 2 ohms + 2 x 400 watts/ 4 ohms output power
- internal, continuous adjustable 24 dB active-crossover (60 ... 250 Hz)
- inputs (XLR,0dB, balanced) with XLR-Slave Out, It's possible to connect unbalanced.
- selection switch for 3 using-modes;
- NF OUT 1 / 2 (XLR, balanced) for additional connections (f.e. further poweramps)
- 4 SPEAKON-power-outputs
- permanent active subsonic filters avoid unnecessary load of the connected speaker cabinets by (inaudible) low frequency signals
- preamp- and amp- limiters
- switchable bass dynamic
- switchable high boost
- all important protection circuits integrated
- you can use the SPS 2400 in Biamp-Mode (on OUT 1)
- very simple handling
- permanent temperature check of cooling

## Connection help

### **1. output OUT 1 (17) CHANNEL A / B**

Please connect your speaker cabinets (with  $\geq 600$  watts / 4 ohms nominal load !) to this SPEAKON connectors. You must also use this output with a SPEAKON-cable (with 4 drains) for BIAMP-use of the SPS 2400.

**Attention: This operating manual includes a block diagram and some examples for the 3 using-modes (schematic diagrams) for a good understanding of the various possibilities of this SPS 2400.**

### **2. output OUT 2 (16) CHANNEL A / B**

Please connect here your boxes with a nominal load of  $\geq 400$  watts / 4 ohms.

### **3. INPUT (13) CHANNEL A / B**

This XLR-input you use in all modes of the SPS 2400 to put in your music-signal. The input is balanced (0dB). You can also connect unbalanced to this input, (see pattern).

### **4. input slave out (14)**

You get the original input signal on this 2 XLR-connectors for slave out. (These connectors are parallel to input-XLR (13).)

### **5. NF-outputs NF OUT 2 (11) CHANNEL A / B**

You get on this XLR-sockets (balanced) the same signal as for the input of internal poweramp 2. Dependend on using mode is the signal linear (MODE III) or MID/Hi (MODE I/II) post the crossover (see patterns using modes and block diagram).

(vgl. Schema Betriebsmodi und Blockschaltbild).

#### **6. Ausgänge NF OUT 1 (12) CHANNEL A / B**

An diesen XLR-Buchsen (symmetrisch) wird das NF-Signal zur Ansteuerung der internen Endstufe 1 parallel herausgeführt. Abhängig vom Betriebsmode: linear (MODE III) oder als BASS-Signal (MODE I/II) nach dem Crossover (vgl. Schema Betriebsmodi und Blockschaltbild).

#### **7. Netzanschluß**

Schließen Sie das SPS 2400 an eine vorschriftsmäßige Schutzkontaktsteckdose mit mindest. **16 A** Belastbarkeit an.

### **Bedienung**

#### **8. Betriebsartenwahlschalter USING MODES (8)**

Mit diesem Schalter stellen Sie **vor** der Inbetriebnahme des SPS 2400 den gewünschten Betriebsmode ein. Dabei haben Sie die Wahl zwischen 3 möglichen Betriebsarten.

##### **MODE I: Crossover aktiv / Bass stereo**

Ein über INPUT (13) in das SPS 2400 gegebene Stereo-Signal wird im internen 24dB- Crossover aktiv in BASS- und MID/HI- Komponente zerlegt. Die Trennfrequenz kann stufenlos von 60 - 250 Hz mit Regler (15) eingestellt werden. Das BASS-Signal gelangt über den Volume-Regler VOL 1 (1) zur internen 2 x 600W / 4 Ohm Endstufe, danach zum Ausgang OUT 1 (17) und von dort zu den angeschlossenen Bass-Boxen. Das MID/HI- Signal wird über den Volume-Regler VOL 2 (4) an die interne 2 x 400W / 4 Ohm Endstufe und von dort auf den Ausgang OUT 2 (16) gegeben. Hier schließen Sie Ihre Mitten-Hochtonboxen an. Für BIAMP-Betrieb kann das MID/HI-Signal auch über den Ausgang OUT 1 (2+ u. 2-) abgegriffen werden (vgl. Schema zu BIAMP-Betrieb).

An NF OUT 1 (12) erhalten Sie das BASS-NF-Signal zum Weiterschleifen z.B. zur Bass-Aufstockung, an NF OUT 2 (11)

erhalten sie das MID/HI Stereo-Signal, z. B. für weitere Mitten-Höhen-Endstufen. Beide NF-Signale sind identisch den Signalen zur Ansteuerung der internen Endstufen, d.h. von den Volume-Reglern (1,4) sowie evtl. geschalteten BASS-DYNAMIC (9)- und HIGH BOOST (7)- Korrekturen abhängig.

NF-OUT ist sozusagen parallel zu den Eingängen der internen Poweramps (vgl. Blockschaltbild).

##### **MODE II: Crossover aktiv / Bass mono**

In diesem Betriebsmodus wird zusätzlich zum Betriebsmode I das Bass-Signal nach dem Aktiv-Crossover in ein MONO-Signal gewandelt. An NF OUT 1 (12) erhalten Sie das BASS-NF-Mono-Signal zum Weiterschleifen.

##### **MODE III: Crossover inaktiv / Stereo linear**

Das Stereo-Signal, welches Sie über Eingang INPUT (13) einspeisen, gelangt gleichzeitig parallel auf die internen Endstufen. Es wird somit einmal auf bis zu 2 x 600W / 4 Ohm (an OUT 1) und einmal auf bis zu 2 x 400W / 4 Ohm (OUT 2 bzw. OUT 1 2+ u. 2- für BIAMP-Nutzung) verstärkt. Das interne Crossover bleibt ungenutzt und Sie erhalten an beiden Ausgängen das Full-Range-Signal. Die Lautstärke regeln Sie mit den Reglern VOL 1 (1) bzw. VOL 2 (4). Die Ausgänge NF OUT 1 / 2 (11 / 12) werden von den Volume-Reglern (1,4) beeinflusst, das Signal ist identisch dem Signal zur Ansteuerung der jeweiligen internen Endstufe

#### **6. NF-outputs NF OUT 1 (12) CHANNEL A / B**

You get on this XLR-sockets (balanced) the same signal as for the input of internal poweramp 1. Dependend on using mode is the signal linear (MODE III) or BASS (MODE I/II) post the crossover (see patterns using modes and block diagram).

#### **7. connection to mains**

Please connect the SPS 2400 to a correct power outlet ( $\geq 16$  A fused).

### **Operation**

#### **8. selection switch for USING MODES ( 8)**

With this switch you select the desired using mode of the SPS 2400 before turn on. You can select between 3 possible modes.

##### **MODE I: Crossover on / Bass stereo**

Your stereo input-signal from INPUT (13) is given to the internal 24dB- crossover and is there splitted in a BASS- and MID/HI-signalpart. The fx-frequency you can adjust continuous from 60 - 250 Hz with control (15). The BASS-signal goes over the volume control VOL 1 (1) to the internal 2 x 600 watts / 4 ohms poweramp and from there to output OUT 1 (17) and the connected bass-woofer-systems. The MID/HI-part goes over the volume control VOL 2 (4) to the internal 2 x 400 watts / 4 ohms poweramp and from there to output OUT 2 (16).The MID/HI-cabinets you

can connect on OUT 2. For BIAMP-use you get on OUT 1 (2+ / 2 -) also the Mid/HI- signal (see pattern for BIAMP-use).

On outputs NF OUT 1 (12) you get the BASS-NF-signal for connecting of further bass poweramps, on NF OUT 2 you get the MID/HI-signal for further mid/hi-poweramps. Both NF-signals are past crossover and past the volume controls (1,4). They also depend on the signal correctures by BASS DYNAMIC (9) and HIGH BOOST (7).

NF OUT -signals are parallel to the inputs of the appropriate internal poweramp (see block diagram).

##### **MODE II: Crossover on / Bass mono**

In this using mode additional to MODE I the BASS-signal is changed to MONO. Also on NF-OUT you get a BASS-MONO-signal.

##### **MODE III: Crossover off / Stereo linear**

Your stereo input-signal from INPUT (13) is parallel given to both internal amps. You get on OUT 1 ( 17) this signal with max. 2 x 600 watts / 4 ohms and on OUT 2 (16) (or resp. OUT1 on 2+ and 2-) with max. 2 x 400 watts / 4 ohms. The internal crossover is unused and you get on both outputs the full-range-signal. The volume is controlled by VOL 1 (1) and VOL 2 (4). The output levels of NF OUT 1 / 2 (11 / 12) are controlled by the volume controls (1,4).

(= wie Line Out Post).

### **9. Inbetriebnahme, Netzschalter POWER (10)**

Schalten Sie das Stereo-Power-System 2400 mit (10) ein.

**Hinweis: Beachten Sie, daß der Lüfter-kanal nicht verschmutzt oder abgedeckt ist. Eine Ab-deckung bzw. ungenügende Luftzirkulation führt zum Abschalten!**

### **10. Lautstärkereglер VOL 1 (1) und VOL 2 (4)**

Mit dem Lautstärkereglер VOL 1 (1) regeln Sie die Lautstärke der internen 2 x 600 W / 4 Ohm - (BASS)-Endstufe. Dabei werden Kanal A und Kanal B gemeinsam geregelt.

Mit VOL 2 (4) regeln Sie die Lautstärke der 2 x 400 W / 4 Ohm - (MID/HI) -Endstufe, ebenfalls Kanal A u. B zusammen.

Ebenfalls wird der Pegel der Signale an NF OUT (11,12) von den Volumereglern mitgeregelt.

**Hinweis: Sollten Sie im eingeschalteten Zustand den Betriebsmode ändern bzw. korrigieren müssen, so drehen Sie bitte die Lautstärke vorher zurück, um evtl. auftretende laute Schaltgeräusche zu vermeiden!**

### **11. 3-Farben-LED-Anzeigen AMP (2,5)**

Diese kombinierten Anzeigen signalisieren bei grün den Betrieb des jeweiligen Kanales der jeweiligen Endstufe. Bei Überhitzung der Endstufe leuchtet die LED orange. Treten die vorhandenen Schutzschaltungen in Funktion (Einschaltverzögerung, Lautsprecherschutz, Kurzschluß), so leuchtet die entsprechende LED rot (=PROTECT).

### **12. 3-Farben-LED-Anzeigen LEVEL (3,6)**

Diese kombinierten Anzeigen signalisieren bei grün das Anliegen des jeweiligen Eingangssignales (Indicator). Leuchtet die LED orange, so ist der Eingangsnennpegel (0dB) erreicht. Bei zu hohem Eingangspegel leuchtet die jeweilige LED rot.

### **13. Schalter HIGH BOOST (7)**

Mit diesem Schalter erreichen Sie eine Höhenanhebung des Eingangssignales für mehr Höhen.

### **14. Schalter BASS DYNAMIC (9)**

Mit diesem Schalter aktivieren Sie eine Lautstärke- und Eingangspegel- abhängige dynamische Basskorrektur für satte Bässe. Bei geringen Pegeln bzw. geringer Lautstärke erfolgt eine dynamische Anhebung der Bässe (Verstärkung der Bassanteile des Signals).

### **15. Einstellung der Trennfrequenz des internen Aktiv-Crossover (15)**

Um den Sound ihrer Anlage (abhängig von Boxentyp, räumlichen Gegebenheiten, Musikart,...) zu optimieren und perfekt und professionell zu gestalten, können Sie in den Betriebsmodi I und II die Trennfrequenz des internen Aktiv-Crossovers mit 24 dB Flankensteilheit (BASS zu MID/HI) im Bereich von 60 - 250 Hz stufenlos regeln.

### **16. Schalter GROUND/FREE (18)**

Der Betrieb der gesamten Verstärkeranlage sollte grundsätzlich nur an einem gemeinsamen Netzstromkreis für alle Anlagenkomponenten erfolgen, bei möglichst engem Zusammenliegen aller Anschlüsse! Auf diese Weise verringern Sie mögliche Beeinflussungen durch magnetische Störfelder (Netztrafo,...) am Verstärkereingang. Treten hohe Brummspannungen durch solche Einflüsse auf, kann man mit dem Schalter (18) in der Stellung FREE diese vermindern.

The signals are parallel to the inputs of the appropriate internal poweramp.

### **9. Turning on, POWER (10)**

Now please turn on your SPS 2400 with (10).

**Attention: Please don't cover the fan-channel! (The SPS will be automatically turned of if too high temperature by the protection-circuits!)**

### **10. Volume Controls VOL 1 (1) and VOL 2 (4)**

With the control VOL 1 (1) you adjust the volume of the 2 x 600 watts / 4 ohms poweramp (BASS), channel A and channel B together.

With the control VOL 2 (4) you adjust the volume of the 2 x 400 watts / 4 ohms poweramp (MID/HI), channel A and channel B together. The signal level on NF OUT (11,12) is also controlled by the volume controls.

**Attention:** If you want to change the using mode, if the SPS 2400 is on, then please adjust the both volume-controls to a low position for avoiding (possible) too high switchnoises.

### **11. 3-color-LEDs AMP (2,5)**

These combined displays give you the by green color the information about work of the appropriate channel of appropriate poweramp. In case of too high temperature, the LED is orange. If the protection circuits are active (delayed turn on, speaker-protection, short circuit), the LED is shining in red.

### **12. 3-color-LEDs LEVEL (3,6)**

These LEDs show you a correct incoming input signal per channel in the color green (indicator). In orange color, the input signal level is nominal good (0dB). To high input levels are signaled by red color.

### **13. switch HIGH BOOST (7)**

With this switch you can boost up the high frequencies for more treble-power.

### **14. switch BASS DYNAMIC (9)**

With this switch you can activate a level-dependent dynamic bass correction for getting satisfied bass. In cas of low levels (input or volume) the bass-part of input signal will be increased. (Loudness-circuit)

### **15. Adjusting of the fx-frequency of internal Active-crossover (15)**

To make better sound of your PA-system (dependend on used types of speaker cabinets, room conditions, type of music,...) and reach professional and perfect-ly results you can adjust your crossover-frequency (in MODE I and II) BASS to MID/HI continuous from 60 - 250 Hz with gradient of 24 dB/octave.

### **16. switch GROUND/FREE (18)**

To use PA-equipment you should take only one common mains circuit for all components of your equipment! All mains-connections should be nearly

# Viel Spaß und Erfolg mit Ihrer SPS 2400 !

## Now please enjoy your SPS 2400 !

Technische Daten /	<i>technical characteristics</i>		<b>SPS 2400</b>
Leistung OUT 1/ power RMS 2W	2 x 800 W		
Leistung OUT 1/ power RMS 4W	2 x 600 W		
Leistung OUT 2/ power RMS 4W	2 x 400 W		
Impulsleistung / impulse power (10 ms, RMS, 4W) OUT 1	2 x 850 W		
Impulsleistung / impulse power (10 ms, RMS, 4W) OUT 2	2 x 560 W		
max. Leistungsaufnahme / max. power intake	4200 W		
Frequenzumfang / frequ.range(+/-1dB)	20 - 20000 Hz (linearer Betrieb)		
Klirrfaktor / distortion factor (1kHz)	< 0.05 % (linearer Betrieb)		
Geräuschspannungsabstand / signal to noise ratio (A,RMS)	> 90 dB (linearer Betrieb)		
Übersprechdämpfung / crosstalk (A/B 1 kHz)	> 90 dB		
Dämpfungsfaktor / damping factor ( 1 kHz )	> 500 / 8 W		
Anstiegsgeschwindigkeit / slew rate ( V/ms )	> 30		
Eingangsempfindlichkeit XLR input sensitivity XLR (symmetrisch und unsymmetrisch) (symmetrical and unsymmetrical)	0 dBm*   Anschluß bis max. 3,5 V <sup>±</sup> = +12 dBm		
Eingangsimpedanz XLR / input impedance XLR	unsymm. 10 kW	symm. 25 kW	
Anzeigen / displays	4 x AMP ( 3 color-LED )		
	4 x LEVEL ( 3 color-LED )		
Bedienelemente / servicing controls and switches	2 x VOLUME; XOVER CONTROL for fx		
	BASS DYNAMIC; HIGH BOOST		
	POWER; USING MODE SWITCH; GROUND/FREE		
Internes Aktiv-Crossover / internal active crossover	XOVER: fx: 60 - 250Hz; 24dB / Oktave		
Abmessungen / dimensions (BxHxT) in mm	483 x 132 x 410 (19"; 3 HE)		
Gewicht / weight (kg)	27		

\* 0 dBm  $\hat{=}$  775 mV

# BIAMP Betrieb SPS 2400 am Beispiel CS 5 / BIAMP USE (example CS 5)

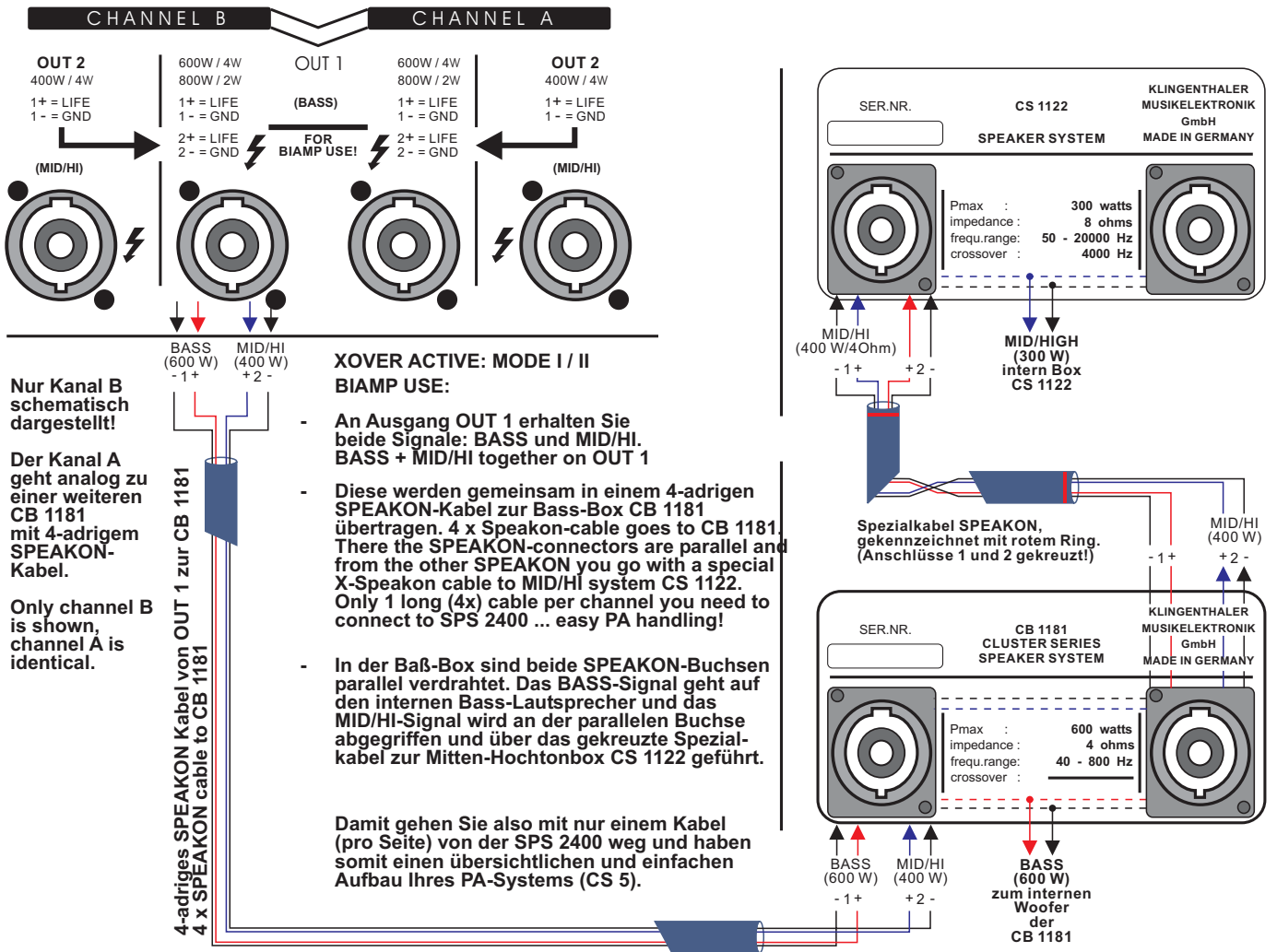

## CLUSTER PA-Anlage CS 5 mit 2000 Watt + Hightech Power-Herz SPS 2400

Die Cluster-Anlage CS 5 ist gekennzeichnet durch starken Sound in kompakten Abmessungen, einfachstes Handling durch die SPS 2400 und als besonderes Feature: erweiterbar im Bass durch zusätzliche 2 Woofer!

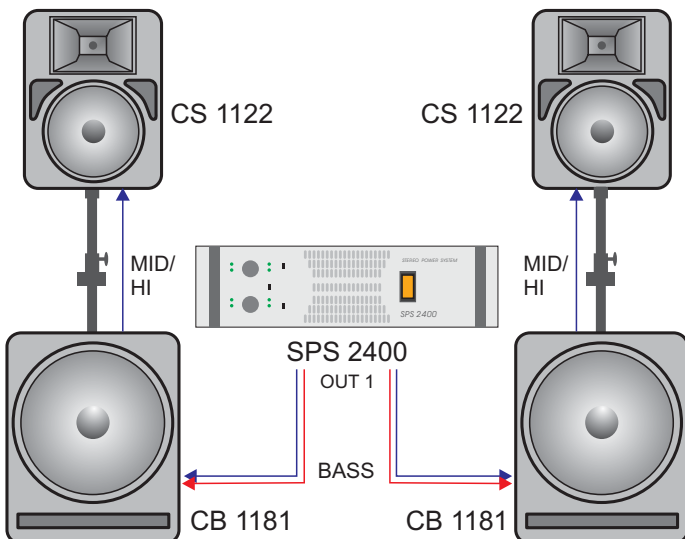

# BLOCK DIAGRAM STEREO POWER SYSTEM SPS 2400

Stand: 24.06.99

Es wird nur Kanal A dargestellt. Der Kanal B ist identisch!

Only channel A is shown. The channel B is identical!

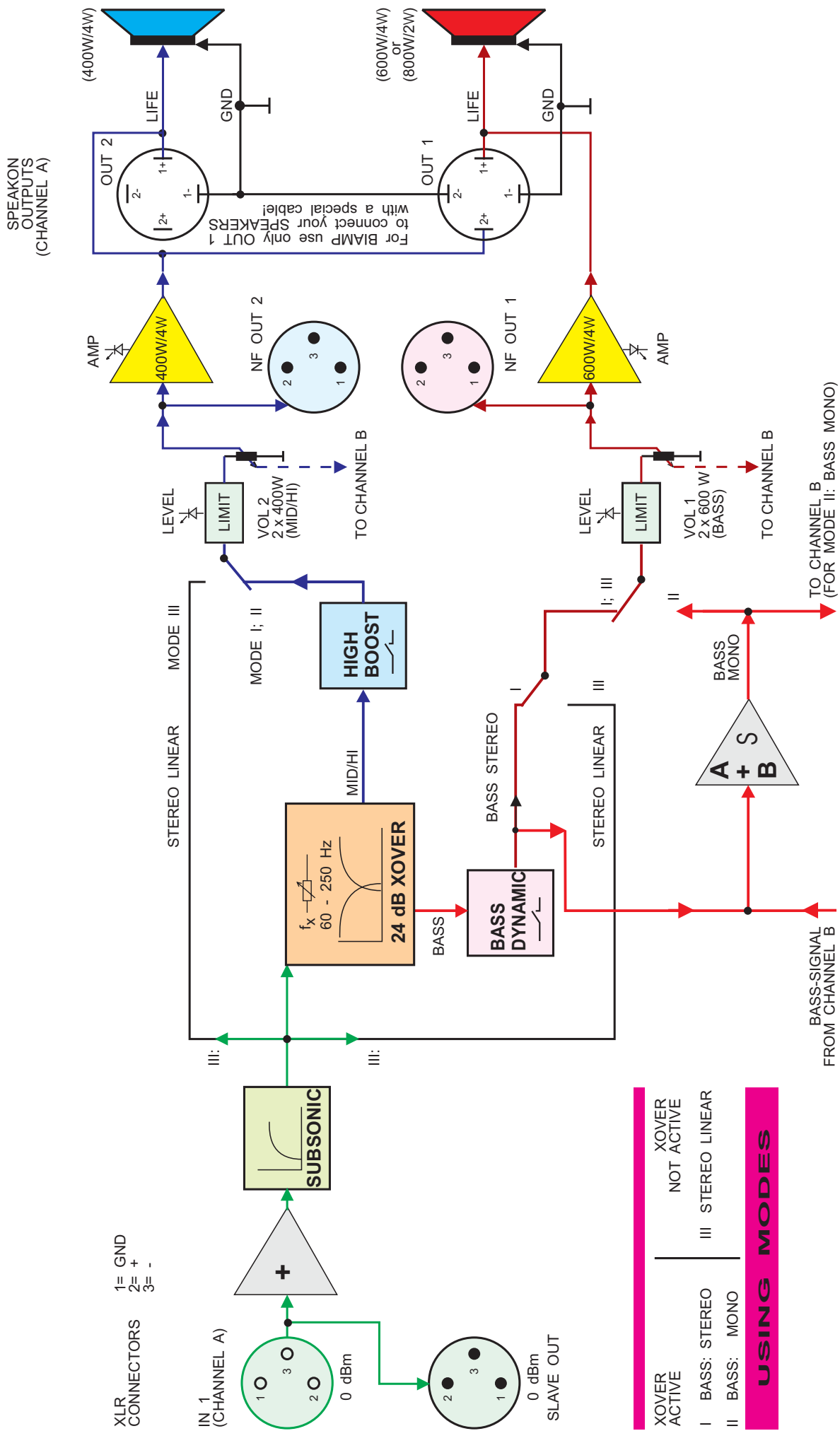

XOVER ACTIVE	XOVER NOT ACTIVE
I BASS: STEREO	III STEREO LINEAR
II BASS: MONO	

## USING MODES



Klingenthaler Musikelektronik GmbH  
Auerbacher Straße 268  
08248 Klingenthal / Germany  
phone +49 (0)37467 - 558-0  
fax +49 (0)37467 - 558-33  
[www.kme-sound.com](http://www.kme-sound.com)  
[service@kme-sound.com](mailto:service@kme-sound.com)

Technischer Stand Februar 2005.  
Der Inhalt entspricht dem Stand bei Drucklegung. Technische Änderungen, Druckfehler und Irrtümer vorbehalten.  
Feb 2005 / SL

Technical State February 2005  
The content corresponds to the state at printing. Subject to technical alterations. Misprints and errors expected.  
Feb 2005 / SL